

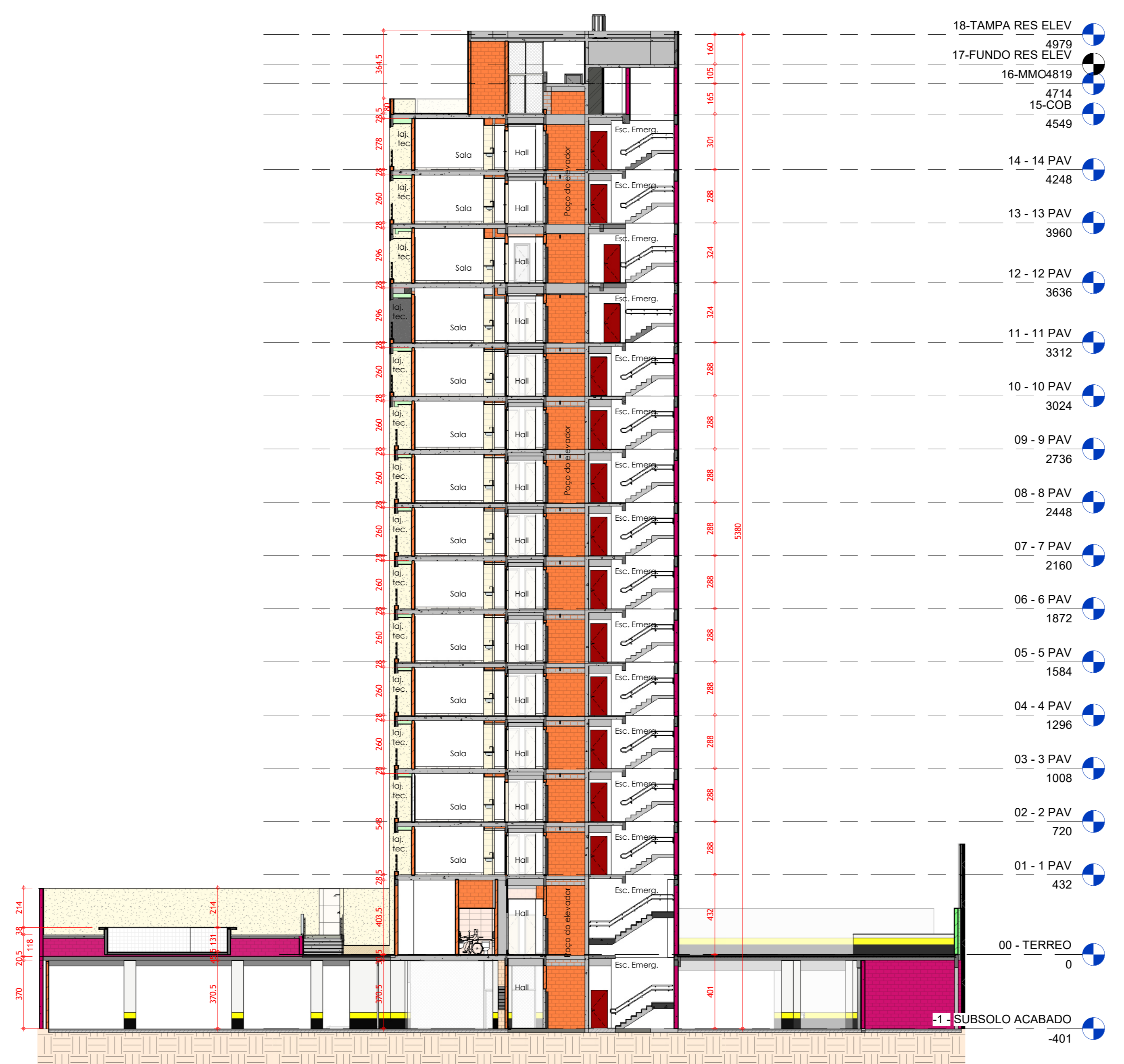

CORTE GERAL AA
ESCALA 1 : 150

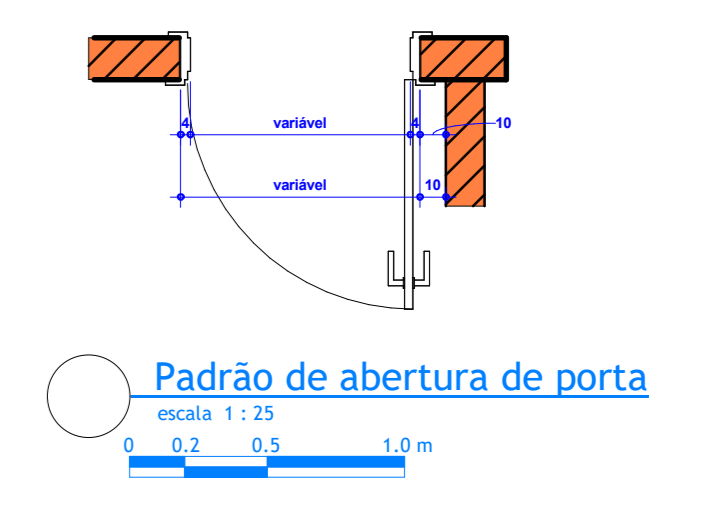

CORTE GERAL BB
ESCALA 1 : 150



- Legenda de Paredes**
- Bloco cerâmico de 9 cm
 - Bloco cerâmico de 14 cm
 - Bloco cerâmico de 19 cm
 - Bloco de concreto de 9 cm
 - Bloco de concreto de 19 cm
 - Drywall de 6 cm - perfil 4,5 cm + placa RU 1,5 cm
- Obs:** As cotas de paredes são de eixo / eixo, salvo nas ampliações das áreas molhadas.
- Legenda de Forro**
- Forno acusticados RUJ
 - Forno acusticados Standard
- Legenda de Simbolos**
- Teto
 - parede
 - placa
 - Selo de início de paginação
 - Plata
 - Esc
 - Guilhotina de Piso / Parede / Teto / Peças Simbólicas
- Normas e Legislações Aplicáveis:**
- NBR 9.050/2015 - Norma de acessibilidade
 - NBR 14.718/2008 - Guarda-corpos para edificações
 - NBR 13.523/2017 - Central de GLP
 - NBR 9.077/2011 - Sinalização de emergência
 - NT 002/015 CBMDF - Sinalização de emergência
 - NT 002/015 CBMDF - Central de GLP
 - Lei 2.100/1998 - Código de edificações do DF
 - Decreto 19.915/1998 - Código de edificações do DF

R02			
R01			
R00	EMISSÃO FINAL	EG	16.06.2023
REVISÃO Nº	ALTERAÇÃO	RESPONSÁVEL	DATA

PROJETISTA: **RESIDENCIAL SLENDDO**

PROPRIETÁRIO: **SPLENDIDO INCORPORAÇÕES E INVESTIMENTOS IMOBILIÁRIOS S/A**

PROJETO: **ÁREA ESPECIAL C, QNM 33, PROJEÇÃO B**

PROJETO: **RESIDENCIAL SLENDDO**

ARQUITETO/PROJETA: **LUCIANO OLIVEIRA DIAS - CAU A526193**

simetria

CORTES

TÍTULO: **PROJETO EXECUTIVO**

DATA DE EMISSÃO: **06/11/2023 16:55:43** | DATA DE MODIFICAÇÃO: **06/11/2023 16:55:43** | COMO INDICADO: **Como indicado** | DATA DE FOLHA: **06/11/2023 16:55:43** | FOLHA: **EX-22**

Todas as medidas devem ser conferidas na obra antes da execução das obras.